



Spectra III™ Series Spectra III™ SE Series



English

Español

Português

Italiano

Français

Deutsch



C2441M (2/02)

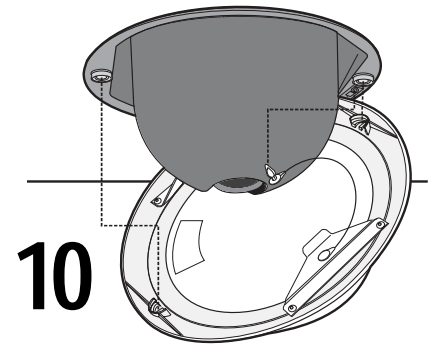
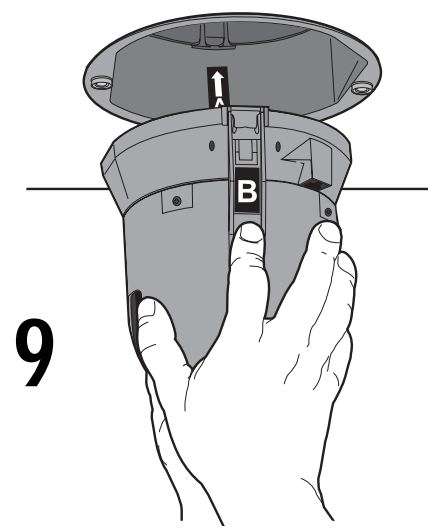
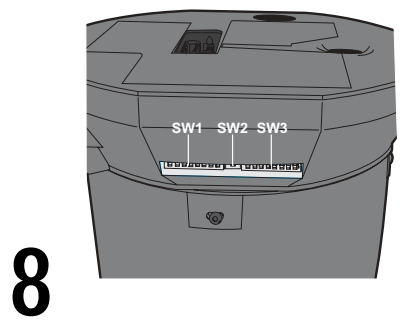
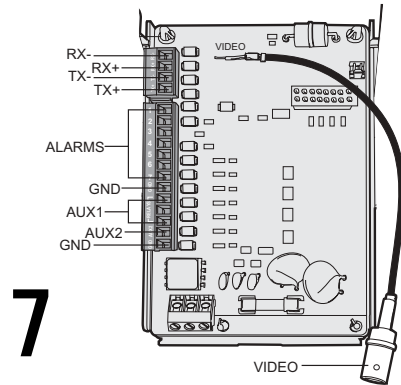
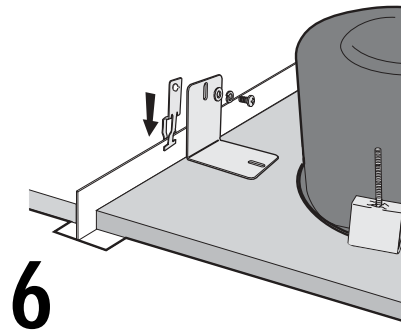
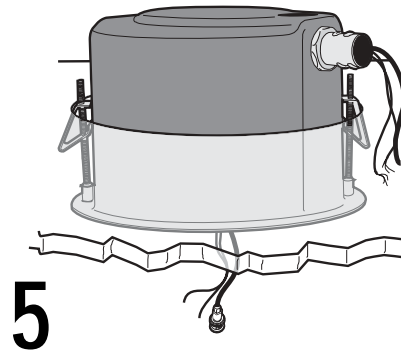
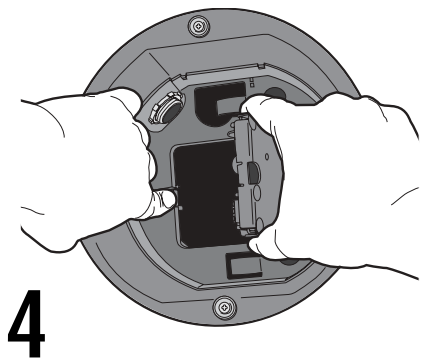
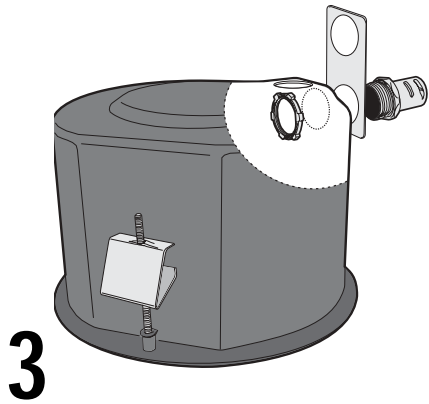
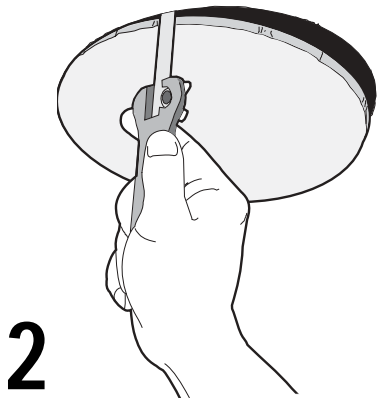
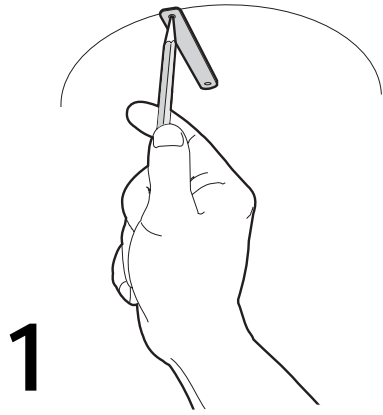

ENGLISH

- 1 Locate the center point of the mounting location and insert the compass tool. Draw a circle.
- 2 Cut the circle out of the ceiling.
- 3 Attach the conduit fitting, lock nut, and safety chain bracket. Install a safety chain/cable (not supplied) that will support up to 16 pounds (7.3 kg).
- 4 Open the hinged door to the back box. Push the tab lock towards the wall of the unit and lift the door open. Pull wiring into the back box through the conduit fitting. Refer to Tables A and B for wiring distances.
- 5 Install the back box by compressing the spring clips and pushing the back box through the hole. Tighten the screws until you hear a clicking noise.
- 6 **Suspended Ceiling Only** - Install the ceiling tile with the back box. Attach a T-rail clip on each side of the ceiling tile.
- 7 Connect wiring to the circuit board inside the back box. When finished, close the door to the back box and turn on the power. The green LED will light.

NOTE:

- Aux 1 - Maximum 2A at low voltage (<40V)
- Aux 2 - Maximum 30 mA at 32 VDC

- 8 Set the receiver address and system baud rate by configuring DIP switches SW1 and SW3 located on the side of the dome drive. For DIP switch settings, refer to the labels located on the top of the dome drive or to the Switch Settings Manual included with this installation package.
- NOTE:** When connecting more than one Spectra dome to a single controller, terminate the unit farthest from the controller. To terminate the dome drive, set the SW2 switch to the ON position.
- 9 Install the dome drive. Line up the blue (A) and red (B) tabs with the blue (A) and red (B) labels. Push in on the tabs. Insert one side and then the other side. Continue pushing on the ends of the tabs until both sides click into place.
 - 10 Install the lower dome. Snap the clip of the lower trim ring leash into the hole on the lip of the back box. Snap the trim ring into the plastic snap washers on the mounting screws.

To use your dome, refer to the Operation and Programming Manual.

ESPAÑOL

- 1 Localice el punto central de la posición de montaje e inserte el compás. Dibuje un círculo.
 - 2 Corte el círculo del techo.
 - 3 Fije el accesorio de conexión del conducto, la contratuerca y el soporte de la cadena de seguridad. Instale un cable o una cadena de seguridad (no suministrada) que soporte hasta 7,3 kg (16 libras).
 - 4 Abra la puerta con bisagras de la caja posterior. Empuje la lengüeta de traba hacia la pared de la unidad y levante la puerta para abrirla. Introduzca el cableado en la caja posterior a través de la conexión del conducto. Consulte las distancias de cableado en las Tablas A y B.
 - 5 Instale la caja posterior comprimiendo las grapas elásticas y empujando la caja posterior a través del orificio. Apriete los tornillos hasta que escuche un chasquido.
 - 6 **Techo suspendido únicamente** - Instale la baldosa del techo con la caja posterior. Fije una grapa tipo riel en T en cada lado de la baldosa del techo.
 - 7 Conecte el cableado a la tarjeta de circuitos impresos del interior de la caja posterior. Cuando termine, cierre la puerta de la caja posterior y conecte la alimentación. Se encenderá el LED verde.
- NOTE:**
- Aux 1 - Máximo 2A a baja tensión (<40V)
 - Aux 2 - Máximo 30 mA a 32 VCC
- 8 Fije la dirección del receptor y la velocidad en baudios del sistema configurando los conmutadores DIP SW1 y SW3 que se encuentran al costado del sistema de control del domo. Para conocer las posiciones de los conmutadores DIP, consulte las etiquetas ubicadas en la parte superior del sistema de control del domo o el Manual de Posiciones de Conmutadores incluido en este paquete de instalación.
- NOTE:** Cuando conecte más de un domo Spectra al mismo controlador, termine la unidad más alejada del controlador. Para terminar el sistema de control del domo, coloque el conmutador SW2 en la posición de activación.
- 9 Instale el sistema de control del domo. Alinee las lengüetas azul (A) y roja (B) con las etiquetas azul (A) y roja (B). Presione las lengüetas. Inserte un lado y luego el otro. Continúe presionando los extremos de las lengüetas hasta que ambos lados calcen a presión en su sitio.
 - 10 Instale el domo inferior. Coloque la grapa de la correa del aro de acabado inferior a presión en el orificio del labio de la caja posterior. Coloque el aro de acabado a presión en las arandelas plásticas elásticas de los tornillos de montaje.

Para usar su domo, consulte el Manual de Operación y Programación.

PORTUGUÊS

- 1 Localize o ponto central do local de montagem e insira a ferramenta de compasso. Desenhe um círculo.
 - 2 Recorte o círculo do teto.
 - 3 Instale o encaixe de conduíte, a contraporca e o suporte de corrente de segurança. Instale um cabo/corrente de segurança (não fornecido) que suporte até 7,3 kg (16 libras).
 - 4 Abra a porta com dobradiça de acesso à caixa traseira. Empurre a trava de aba em direção à parede da unidade e abra a porta, levantando-a. Empurre a fiação para dentro da caixa traseira até o encaixe de conduíte. Consulte as tabelas A e B para obter informações sobre distâncias de fiação.
 - 5 Instale a caixa traseira comprimindo os grampos de mola e empurrando a caixa traseira pelo buraco. Aperte os parafusos até ouvir um som de clique.
 - 6 **Somente teto suspenso** - Instale a lajota de forração do teto com a caixa traseira. Prenda um grampo de trilho "T" em cada lado da lajota de forração do teto.
 - 7 Conecte a fiação ao quadro de circuitos dentro da caixa traseira. Quando tiver terminado, feche a porta de acesso à caixa traseira e ligue a alimentação de energia. O LED verde ficará iluminado.
- NOTA:**
- Aux 1 - Máximo de 2A a baixa tensão (menos que 40 V)
 - Aux 2 - Máximo de 30 mA a 32 VCC
- 8 Ajuste o endereço do receptor e a taxa de bauds do sistema, configurando os DIP switches SW1 e SW3 localizados na parte lateral do acionamento da cúpula. Para obter informações sobre a configuração dos DIP switches, consulte as etiquetas localizadas no topo do acionamento da cúpula ou no Manual de Configuração de Chaves, incluído com este pacote de instalação.
- NOTA:** Quando conectar mais de uma cúpula Spectra a um único controlador, termine a unidade mais distante do controlador. Para terminar o acionamento da cúpula, coloque a chave SW2 na posição ON (ligada).
- 9 Instale o acionamento da cúpula. Alinhe a aba azul (A) e a vermelha (B) à etiqueta azul (A) e à vermelha (B). Empurre as abas. Insira um lado e então o outro lado. Continue empurrando as pontas das abas até que ambos os lados se encaixem no lugar, com um clique.
 - 10 Instale a cúpula inferior. Prenda o grampo da correia do anel de acabamento inferior no buraco na borda da caixa traseira. Prenda o anel de acabamento nas arruelas de pressão plásticas dos parafusos de montagem.

Para usar a cúpula, consulte o Manual de Operação e Programação.

ITALIANO

- 1 Individuare il centro della posizione di montaggio e inserire il compasso. Disegnare un circonferenza.
- 2 Ritagliare la circonferenza sul soffitto.
- 3 Collegare il raccordo del condotto, il controdatto e la staffa della catena di sicurezza. Installare una catena/cavo di sicurezza (non fornito) in grado di sostenere fino a 7,3 kg (16 libbre).
- 4 Aprire lo sportello provvisto di cardini della scatola posteriore. Spingere la linguetta di blocco verso la parete dell'unità e aprire lo sportello. Inserire i fili nella scatola posteriore attraverso il raccordo del condotto. Fare riferimento alla Tabella A e alla Tabella B per le distanze dei cavi.
- 5 Installare la scatola posteriore comprimendo i fermagli a molla e spingendo la scatola posteriore verso il foro. Serrare le viti finché non si sente uno scatto.
- 6 Solo per modelli sospesi a soffitto - Installare la mattonella del soffitto insieme alla scatola posteriore. Collegare un fermo per guida a T su ciascuna mattonella per soffitto.
- 7 Collegare i cavi alla scheda circuitale all'interno della back box. Al termine, chiudere lo sportello della scatola posteriore e accendere l'alimentazione. Il LED verde lampeggia.

NOTA:

- Aux 1 - Massimo 2A a bassa tensione (<40 V)
- Aux 2 - Massimo 30 mA a 32 V CC

- 8 Impostare l'indirizzo del ricevitore e la velocità di trasmissione del sistema configurando i microinterruttori SW1 e SW3 posti nella parte laterale della unità a cupola. Per le impostazioni del microinterruttore, fare riferimento alle etichette che si trovano nella parte superiore dell'unità a cupola o al manuale delle impostazioni degli interruttori fornito con il presente pacchetto di installazione.

NOTA: Quando viene collegata più di una cupola Spectra ad un solo controllore, terminare l'unità più distante dal controller. Per terminare l'unità impostare l'interruttore SW2 su ON.

- 9 Installare l'unità a cupola. Allineare le schede blu (A) e rossa (B) con le etichette blu (A) e rossa (B). Premere le schede. Inserire prima un lato e poi l'altro. Continuare a premere sulle estremità delle schede finché entrambi i lati non scattano in posizione.
- 10 Installare la cupola inferiore. Far scattare il fermaglio della maglia inferiore dell'anello di regolazione nel foro sul bordo della scatola posteriore. Far scattare l'anello di regolazione nelle rondelle a scatto in plastica poste sulle viti di montaggio.

Per utilizzare la cupola, consultare il manuale per il funzionamento e la programmazione.

FRANÇAIS

- 1 Percez le point central de l'emplacement choisi pour le montage, et insérez le compas. Tracez un cercle.
- 2 Découpez ce cercle dans le plafond.
- 3 Fixez le raccord de conduit, l'écrue de blocage et la plaque de fixation de la chaîne de sécurité. Installez une chaîne de sécurité (non fournie) capable de retenir jusqu'à 7,3 kg (16 livres).
- 4 Ouvrez la trappe sur charnière du boîtier arrière. Poussez la languette de sûreté vers la paroi de l'appareil et ouvrez la trappe. Insérez les câbles dans le boîtier arrière en les faisant passer par le raccord de conduit. Les distances de câblage sont indiquées dans les tableaux A et B.
- 5 Mettez le boîtier arrière en place, en compressant les attaches à ressort et en poussant le boîtier dans l'ouverture. Serrez les vis jusqu'à ce que vous entendiez un dé clic.
- 6 Pour les plafonds suspendus uniquement : installez la dalle de plafond avec le boîtier arrière en place. Fixez un lien pour rail en T de part et d'autre de la dalle.
- 7 Connectez les câbles au circuit imprimé à l'intérieur du boîtier arrière. Lorsque vous avez terminé, fermez la trappe du boîtier arrière et mettez l'appareil sous tension. La diode verte doit s'allumer.

REMARQUE:

- Aux 1 - Maximum 2A en basse tension (<40 V)
- Aux 2 - Maximum 30 mA sous 32 V cc

- 8 Réglez l'adresse du récepteur et la vitesse de transfert du système en configurant les commutateurs doubles SW1 et SW3, situés sur le côté de l'entraînement du dôme. Pour configurer les commutateurs doubles, reportez-vous aux étiquettes fixées à la partie supérieure de l'entraînement du dôme, ou au manuel de configuration des commutateurs livré avec ce pack d'installation.

REMARQUE: Si vous connectez plusieurs dômes Spectra à un même contrôleur, vous devez établir une terminaison sur l'appareil le plus éloigné du contrôleur. Pour ce faire, mettez son commutateur SW2 en position ON.

- 9 Installez l'entraînement du dôme. Alignez les languettes bleue (A) et rouge (B) sur les marques bleue (A) et rouge (B). Poussez les languettes en place. Insérez les deux côtés l'un après l'autre. Continuez à pousser sur les extrémités des languettes jusqu'à ce que les deux côtés s'enfichent en place avec un dé clic.
- 10 Installez le dôme inférieur. Insérez le clip de l'attache de sécurité de la garniture circulaire dans le trou prévu à cet effet dans le rebord du boîtier arrière. Insérez la garniture circulaire dans les rondelles en plastique des vis de montage.

Pour la mise en service de votre dôme, reportez-vous au manuel d'utilisation et de programmation.

DEUTSCH

- 1 Bestimmen Sie die Mitte der Montagestelle und stecken Sie dort das Zirkelwerkzeug ein. Ziehen Sie einen Kreis.
- 2 Schneiden Sie dieses Kreisstück aus der Decke aus.
- 3 Montieren Sie die Kabeldurchführung, die Gegenmutter und die Halterung für die Sicherungskette. Befestigen Sie an der Halterung eine Sicherungskette oder ein Stück Drahtseil (nicht im Lieferumfang) mit einer Tragkraft von 7,3 kg.
- 4 Öffnen Sie die an Scharnieren befestigte Klappe am Gehäuse. Drücken Sie dazu die Haltenase zur Wand des Geräts und heben Sie die Klappe hoch. Ziehen Sie die Anschlussdrähte durch die Kabeldurchführung in das Gehäuse hinein. Zu den Kabellängen siehe Tabelle A und B.
- 5 Drücken Sie zum Einbauen des Gehäuses die Federclips zusammen und setzen Sie das Gehäuse in das Loch ein. Ziehen Sie die Schrauben an, bis Sie ein Klicken hören.
- 6 Nur Zwischendecken: Bauen Sie die Deckenplatte mit eingesetztem Gehäuse ein. Befestigen Sie an beiden Seiten der Deckenplatte einen Schienenclip.
- 7 Klemmen Sie die Anschlussdrähte an der Klemmleiste im Gehäuse an. Schließen Sie dann die Klappe am Gehäuse und schalten Sie den Strom ein. Die grüne LED leuchtet nun auf.

HINWEIS:

- Aux 1 - Maximal 2 A bei niedriger Spannung (<40 V)
- Aux 2 - Maximal 30 mA bei t 32 V Gleichspannung

- 8 Stellen Sie durch Konfigurieren der DIP-Schalter SW1 und SW3 an der Seite des Kuppelantriebs die Empfängeradresse und die System-Baudrate ein. Die DIP-Schalter-Einstellungen finden Sie auf den Etiketten oben auf dem Kuppelantrieb bzw. in dem zu diesem Installationspaket gehörenden Handbuch „Schaltereinstellungen“.

HINWEIS: Wenn Sie mehr als eine Spectra Kuppelkamera an einem einzigen Steuergerät anschließen, nehmen Sie den Abschluss an dem am weitesten vom Steuergerät entfernten Gerät vor. Stellen Sie zum Abschließen des Kuppelantriebs den Schalter SW2 auf ON.

- 9 Bauen Sie den Kuppelantrieb ein. Richten Sie die blaue (A) und die rote (B) Lasche auf das blaue (A) bzw. rote (B) Etikett aus. Drücken Sie die Laschen ein. Stecken Sie zunächst eine Seite und dann die andere Seite ein. Drücken Sie weiter auf die Enden der Laschen, bis beide Seiten hörbar einrasten.
- 10 Montieren Sie die Kuppel. Stecken Sie den Clip am Ende der am Zierring befestigten Schnur in das Loch an der Unterkante des Gehäuses ein. Setzen Sie den Zierring auf die Klemmscheiben an den Schrauben auf und drücken Sie, bis der Ring einrastet.

Zum Gebrauch der Kuppelkamera siehe das Bedienungs- und Programmierungshandbuch.

ENGLISH

Table A. Video Coaxial Cable Requirements

Cable Type*	Maximum Distance
RG59/U	750 ft (229 m)
RG6/U	1,000 ft (305 m)
RG11/U	1,500 ft (457 m)

* Minimum cable requirements:
75 ohms impedance
All-copper center conductor
All-copper braided shield with 95% braid coverage

Table B. 24 VAC Wiring Distances

The following are the recommended maximum distances for 24 VAC applications and are calculated with a 10-percent voltage drop. (Ten percent is generally the maximum allowable voltage drop for AC-powered devices.)

Wire Gauge

Total vA	20 (0.5 mm ²)	18 (1.0 mm ²)	16 (1.5 mm ²)	14 (2.5 mm ²)
30	94 ft (28 m)	150 ft (45 m)	238 ft (72 m)	380 ft (115 m)
75	37 ft (11 m)	60 ft (18 m)	95 ft (29 m)	152 ft (46 m)

NOTE: Input power for the dome is 24 VAC only. Power consumption is 30 vA per dome for indoor models and 75 vA for outdoor models.

Use a 24 VAC transformer with the following minimum vA:

40 vA per dome	For indoor models (without heater)
100 vA per dome	For outdoor models (with heater)

ESPAÑOL

Tabla A. Requisitos de cables coaxiales de vídeo

Tipo de cable*	Distancia máxima
RG59/U	229 m (750 pies)
RG6/U	305 m (1000 pies)
RG11/U	457 m (1500 pies)

* Requisitos mínimos del cable:
Impedancia de 75 ohmios
Conductor central de cobre puro
Blindaje de malla de cobre puro con 95% de cobertura de malla

Tabla B. Distancias de cableado para 24 VCA

Las siguientes son las distancias máximas recomendadas para aplicaciones de 24 VCA, calculadas con una caída de tensión del 10 por ciento. (Este porcentaje es generalmente la caída de tensión máxima permisible para los dispositivos alimentados con CA.)

Calibres de Cables

Totales VA	20 (0,5 mm ²)	18 (1,0 mm ²)	16 (1,5 mm ²)	14 (2,5 mm ²)
30	28 m (94 pies)	45 m (150 pies)	72 m (238 pies)	115 m (380 pies)
75	11 m (37 pies)	18 m (60 pies)	29 m (95 pies)	46 m (152 pies)

NOTA: La alimentación de entrada del domo es sólo 24 VCA. El consumo es 30 VA por domo para modelos de interiores y 75 VA para modelos de exteriores.

Use un transformador de 24 VCA con los siguientes VA mínimos:

40 VA por domo	Para modelos de interiores (sin calefactor)
100 VA por domo	Para modelos de exteriores (con calefactor)

PORTUGUÊS

Tabela A. Requisitos de cabo coaxial de vídeo

Tipo do cabo*	Distância máxima
RG59/U	229 m (750 pés)
RG6/U	305 m (1.000 pés)
RG11/U	457 m (1.500 pés)

* Requisitos mínimos do cabo:
Impedância de 75 ohms
Conductor central totalmente de cobre
Blindagem trançada totalmente de cobre com cobertura de trançado de 95%

Tabela B. Distâncias de fiação para 24 V CA

A seguir são fornecidas as distâncias máximas recomendadas para aplicações de 24 V CA calculadas com uma queda de tensão de 10 por cento (10 por cento é geralmente o valor máximo de queda de tensão aceitável para dispositivos alimentados por CA).

Espessura do Cabo

Total VA	20 (0,5 mm ²)	18 (1,0 mm ²)	16 (1,5 mm ²)	14 (2,5 mm ²)
30	28 m (94 pés)	45 m (150 pés)	72 m (238 pés)	115 m (380 pés)
75	11 m (37 pés)	18 m (60 pés)	29 m (95 pés)	46 m (152 pés)

NOTA: A alimentação de energia da cúpula deve ser feita somente com 24 V CA. O consumo de energia é de 30 VA por cúpula, no caso de modelos para ambientes internos, e 75 VA, no caso de modelos para ambientes externos.

Use um transformador de 24 V CA com os seguintes valores mínimos de VA:

40 VA por cúpula	Para modelos para ambientes internos (sem aquecedor)
100 VA por cúpula	Para modelos para ambientes externos (com aquecedor)

ITALIANO

Tabella A. Requisiti del cavo video coassiale

Tipo cavo*	Lunghezza massima
RG59/U	229 m (750 piedi)
RG6/U	305 m (1.000 piedi)
RG11/U	457 m (1.500 piedi)

* Requisiti minimi dei cavi
 Impedenza di 75 ohm
 Conduttore centrale interamente in rame
 Schermatura interamente in rame con copertura al 95%

Tabella B. Lunghezza dei cavi da 24 V CA

Di seguito sono elencate le lunghezze massime consigliate per le applicazioni a 24 V CA e sono calcolate con una caduta di tensione del 10%. Il 10% è in genere la caduta di tensione massima consentita per dispositivi con alimentazione in CA.

Diametro del filo

Totale VA	20 (0,5 mm ²)	18 (1,0 mm ²)	16 (1,5 mm ²)	14 (2,5 mm ²)
30	28 m (94 piedi)	45 m (150 piedi)	72 m (238 piedi)	115 m (380 piedi)
75	11 m (37 piedi)	18 m (60 piedi)	29 m (95 piedi)	46 m (152 piedi)

NOTA: L'alimentazione d'ingresso per la cupola è esclusivamente a 24 V CA. Il consumo è di 30 vA a cupola per i modelli da interni e 75 vA per i modelli da esterno.

Utilizzare un trasformatore da 24 V CA con il seguente valore minimo di vA:

40 vA per cupola	Per modelli da interni (senza riscaldamento)
100 vA per cupola	Per modelli da esterno (con riscaldamento)

FRANÇAIS

Tableau A. Caractéristiques du câble coaxial vidéo

Type de câble*	Distance maximale
RG59/U	229 m (750 pieds)
RG6/U	305 m (1000 pieds)
RG11/U	457 m (1500 pieds)

* Caractéristiques minimales du câble:
 Impédance: 75 ohms
 Conducteur central en cuivre pur
 Blindage: tresse en cuivre pur avec 95 % de couverture

Tableau B. Distances de câblage (24 V ca)

Voici les distances maximales recommandées pour une installation en 24 V ca, calculées avec une chute de tension de 10 %. (Une chute de 10 % correspond à la chute de tension maximale généralement autorisée pour les appareils alimentés en courant alternatif.)

Section des fils électriques

VA Total	20 (0,5 mm ²)	18 (1,0 mm ²)	16 (1,5 mm ²)	14 (2,5 mm ²)
30	28 m (94 pieds)	45 m (150 pieds)	72 m (238 pieds)	115 m (380 pieds)
75	11 m (37 pieds)	18 m (60 pieds)	29 m (95 pieds)	46 m (152 pieds)

REMARQUE: L'alimentation d'entrée du dôme est en 24 V ca uniquement. La puissance consommée est de 30 vA par dôme pour les modèles à usage en intérieur, et de 75 vA pour les modèles à usage en extérieur.

Utiliser un transformateur en 24 V ca d'une puissance minimale de :

40 vA par dôme	pour les modèles à usage en intérieur (sans chauffage)
100 vA par dôme	pour les modèles à usage en extérieur (avec chauffage)

DEUTSCH

Tabelle A. Video-Koaxialkabelängen

Kabeltyp*	Maximale Länge
RG59/U	229 m
RG6/U	305 m
RG11/U	457 m

* Mindestanforderungen:
 75 Ohm Impedanz
 Mittelleiter ganz aus Kupfer
 Abschirmgeflecht ganz aus Kupfer mit einem Bedeckungsgrad von 95 %

Tabelle B. Kabellängen bei 24 V Gleichspannung

Die nachstehenden Angaben sind die empfohlenen maximalen Kabellängen beim Anschluss an 24 V Wechselspannung; bei der Berechnung wurde ein Spannungsabfall von 10 % berücksichtigt. (10 % ist grundsätzlich der maximal zulässige Spannungsabfall bei Geräten, die an Wechselspannung angeschlossen werden.)

Aderquerschnitte

VA gesamt	0,5 mm ²	1,0 mm ²	1,5 mm ²	2,5 mm ²
30	28 m	45 m	72 m	115 m
75	11 m	18 m	29 m	46 m

HINWEIS: Die Kuppelkamera wird an 24 V Wechselspannung angeschlossen. Die Leistungsaufnahme beträgt 30 VA pro Kamera für in Innenräumen eingesetzte Modelle und 75 VA für im Freien angebrachte Modelle.

Der verwendete 24-V-Transformator muss mindestens die folgende Leistungsaufnahme haben:

40 VA pro Kamera	Modelle für Innenraummontage (ohne Heizung)
100 VA pro Kamera	Modelle für Außenmontage (ohne Heizung)